

# 東芝アイゾーンキャビネット用照明器具(家庭用) 設置工事説明書

形 BUC-FL135C(20W2灯式)  
BUC-FL105C(20W1灯式)  
名 BUC-FL 90C(20W1灯式)

この商品を安全に正しく設置していただくために、設置工事の前にこの設置工事説明書をよくお読みになり、この設置工事説明書にしたがって確実に設置工事を行なってください。  
設置工事完了後、試運転を行ない異常がないことを確認するとともに、取扱説明書にそってお客様に使用方法、お手入れのしかたを説明してください。  
この設置工事説明書は工事完了後、お客様にお渡しし、取扱説明書とともにお客様に保管いただくように依頼してください。

## 安全上のご注意

設置工事の前に、この「安全上のご注意」をよくお読みのうえ、正しく設置してください。  
ここに示した注意事項は、安全に関する重大な内容を記載していますので、必ず守ってください。  
表示とその意味は、次のようになっています。



### 警告

誤った取り扱いをすると、人が死亡または重傷を負う可能性が想定される内容を示します。



### 注意

誤った取り扱いをすると、人が傷害を負ったり、物的損害の発生が想定される内容を示します。

物的損害とは、家具、家財および家畜、ペットに関わる拡大損害を示します。

#### 図記号の例

下に示す記号は、説明書や製品に表示して、使用者に注意を促すための記号です。書かれている内容を注意深くお読みください。



感電注意

この図記号は、警告（注意を含む）を促す事項を示します。  
の中に具体的な警告事項（左図の場合は感電注意）が描かれています。



よく読む

この図記号は、必ずして欲しい行為を示します。  
の中に具体的な指示内容（左図の場合は、設置工事説明書を必ずよく読むこと）が描かれています。



分解禁止

この図記号は、してはいけない行為（禁止事項）を示します。  
\の中や近くに、してはいけない内容（左図の場合は分解禁止）が描かれています。

# 1 はじめに（工事される方へのお願い）

設置工事の前にこの説明書をよくお読みのうえ、正しく設置してください。  
配置前に電気配線が必要です。あらかじめ行ってください。  
電気配線工事は「電気設備基準」ならびに「内線規程」に準じ、電気工事登録業者に依頼して施工してください。

## 同梱部品の確認

同梱の取付けビス（トラスタッピン4×12）を下表により確認してください。

形 名	BUC-FL135C	BUC-FL105C	BUC-FL90C
取付けビス	4本	4本	4本

## 据付け前の準備



### 警告

電気配線工事は必ず電気工事登録業者に依頼すること  
ご自分で配線工事をされ不備があると、感電や火災の原因になります。



専門業者に依頼

定格15A以上の専用回路を単独で使用すること  
他の器具と併用すると配線部が異常発熱して発火することがあります。



専用回路を単独で使用

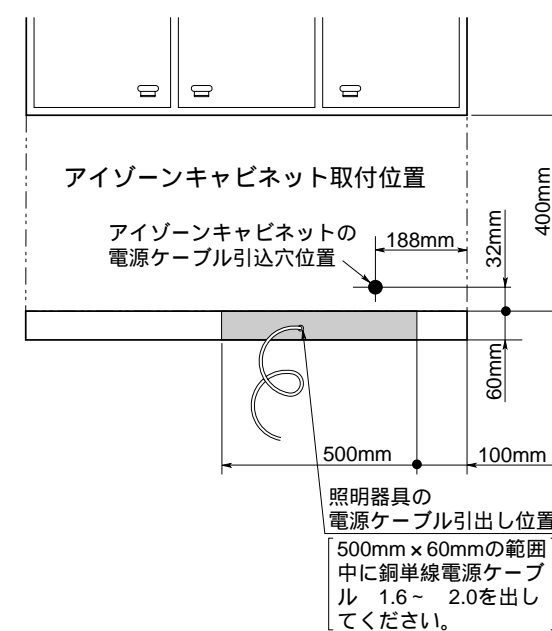

照明器具の電源ケーブル引出し位置  
500mm×60mmの範囲中に銅単線電源ケーブル1.6～2.0を出してください。

照明器具を使用するためには、AC100V15A以上の電源容量が必要です。  
あらかじめ左記の位置に電源ケーブル（銅単線ケーブル 1.6～2.0）を壁面より引き出しておいてください。（約50cm程度）  
電源ケーブルは、なるべく端子台位置の付近より引き出してください。

# 2 据付け工事

## 1 電源ケーブルの接続

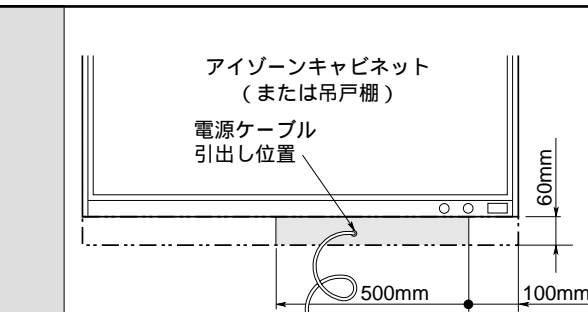

左図に示した範囲の壁面より、電源ケーブルが引き出されていることを確認してください。（約50cm程度）

## 1

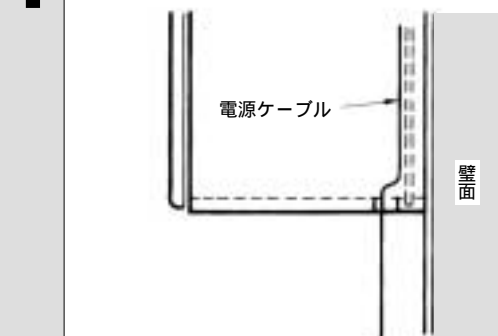

壁面からの配線ができない場合は、天井などから引き出した電源ケーブルを吊戸棚およびアイゾーンキャビネットの背面より所定の位置へ引き出してください。

## 1

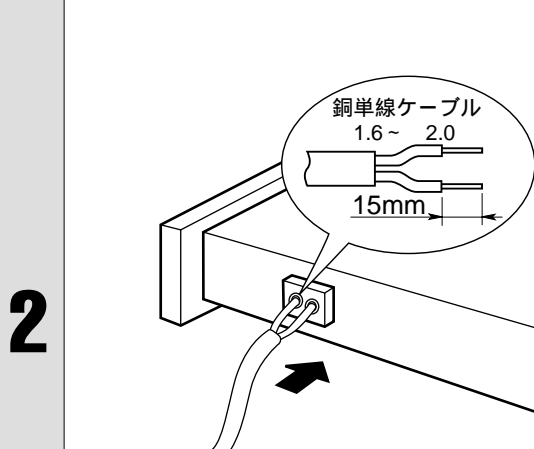

### 警告

電源ケーブルは根本まで確実に差し込むこと  
被覆をはがした部分が露出しているところや油分が付着した時に発火することがあります。



確実に差し込む

照明器具を取り付ける吊戸棚または、アイゾーンキャビネットを設置した後、左記端子台の電源ケーブルに15mm被覆をはがした銅単線ケーブルを差し込んでください。

## 2 本体の取付け

### A アイゾーンキャビネット下部に設置する場合

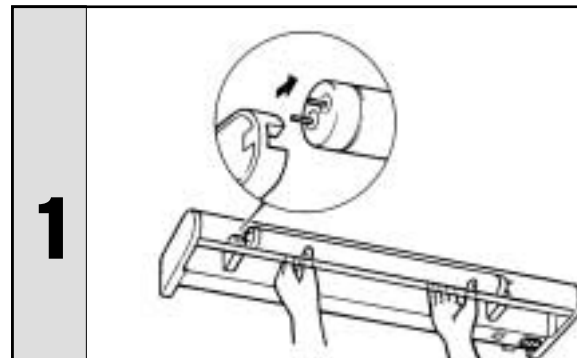

まず、電源スイッチをOFFにして照明器具の蛍光管を取りはずしてください。  
蛍光管の取りはずしかたおよび取り付けかたは取扱説明書の「蛍光灯の交換方法」に従って行ってください。

## 1

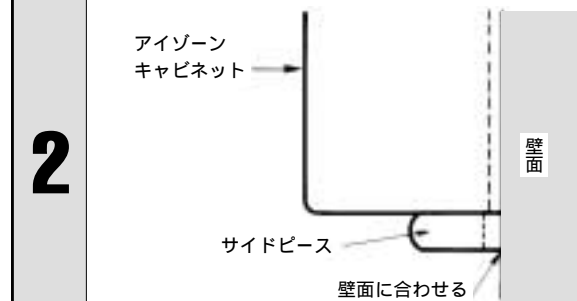

照明器具両面のサイドピース後部を壁面に合わせるようにして取り付けます。

## 2

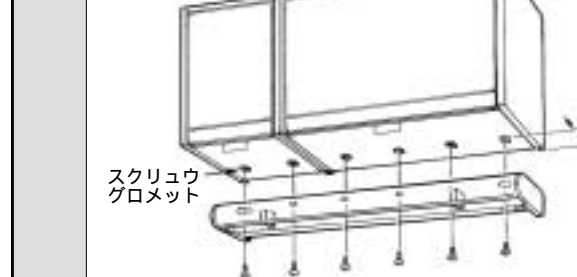

### 警告

底板等に穴をあけないこと  
底板に穴をあけることは絶対にしないでください。また、ビスは必ず付属のものを使用してください。器具の故障や感電の原因になります。



禁止

## 3

アイゾーンキャビネットの底板には左図に示した位置にスクリュウグロメット（樹脂製ねじ締付穴）が設置されています。  
左右端部となるスクリュウグロメットに付属のビスを半分程度ねじ込み、照明器具端部止用穴に引っ掛けながら作業します。  
ビスは所定の本数にて均等な間隔で取り付け、両端の取付穴は必ず使用してください。  
取りはずした蛍光灯をもとどおりに器具にセットしてください。

### お願い

器具後部より電源ケーブルがはみ出さないように注意してください。

### B 吊戸棚下部に設置する場合

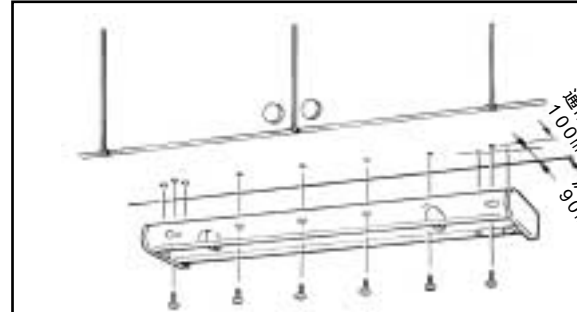

### 警告

吊戸棚の底板に芯材がない場合は取り付けられないこと  
吊戸棚の下部に設置する場合は、左図取付穴位置を参考に底板の芯材の位置を必ず確認してください。芯材がない場合は絶対に取り付けしないでください。脱落事故の原因となります。



禁止

本体の取付方法はアイゾーンキャビネット下部に設置する場合と同様です。  
照明器具の上には、上頂スクリュウグロメット用の取付穴の他に、上図汎用取付穴が設けてありますので、設置する吊戸棚の底板芯材の状況に合わせて使い分けてください。

## 外形寸法図（単位：mm）

